

Versione sistema ISTA	4.10.20.15602	Versione dati	R4.10.20	Dati di programmazione	-
VIN:		Veicolo:	Z'/E89/ROADST/Z4 sDrive35i/N54/MECH/ECE/GS/2009/03		
Liv.integ.fabb.	-	Liv.integ (corr)	-	Liv.integ(targ)	-
Percorso totale	-				

54 37 190

Smontaggio e montaggio/sostituzione del cilindro idraulico del guscio tettuccio lato sinistro



Operazioni preliminari necessarie:

- Smontare il [rivestimento del fondo del vano bagagli](#).
- Aprire parzialmente il tetto
- Smontare parzialmente il [padiglione interno del guscio tetto posteriore](#)
- [Avvertenze per le riparazioni del sistema idraulico della capote e del coperchio della capote](#)



Attenzione:

Dalle tubazioni scollegate e dai raccordi aperti del cilindro può fuoriuscire olio.

Proteggere i componenti e la postazione di lavoro in modo adeguato (ad es. con panni).

Attenzione!

Il coperchio della capote si ribalta con sistema depressurizzato e deve essere sostenuto con uno strumento ausiliario adatto.

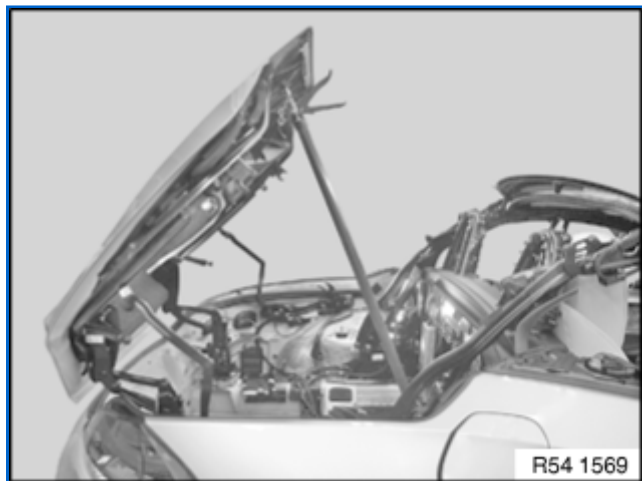

Indicazione:

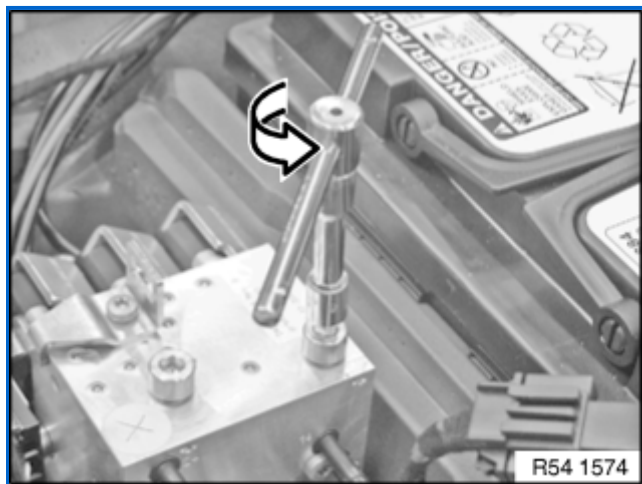

che il sistema idraulico non abbia pressione.
 Aprire la vite sull'unità idraulica di 1,5 giri.

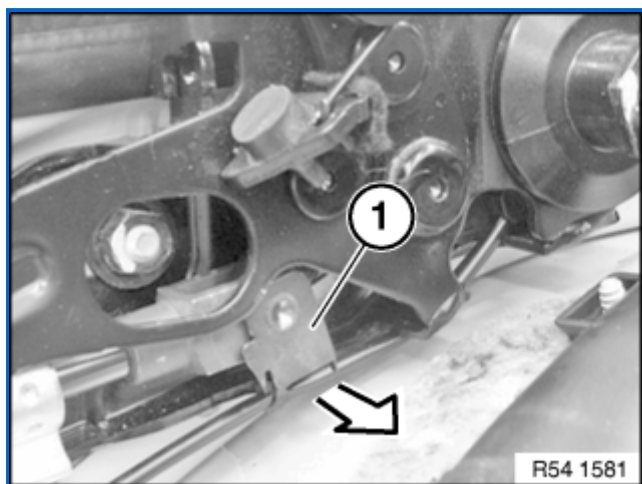

Attenzione!

Non estrarre mai la sede sferica con il fermaglio innestato.

Prima del montaggio, all'occorrenza ingrassare la sede di perno sferico.

Avvertenza per il montaggio:

Applicare del grasso nelle due posizioni contrapposte nella sede.

Il grasso si distribuisce dopo il montaggio sul perno sferico attorno alla sede.

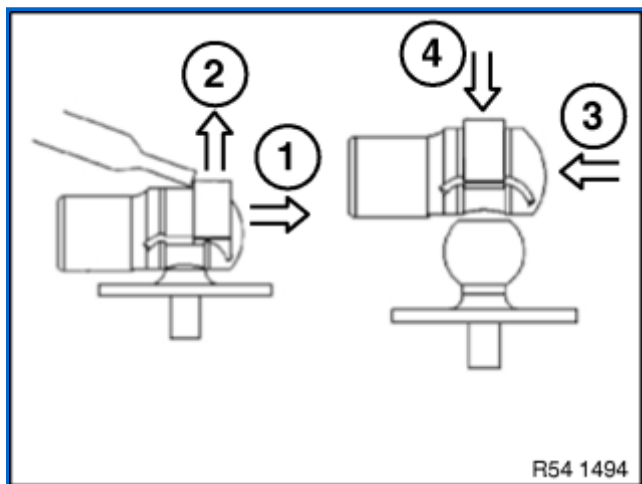

Smontaggio/montaggio sedi di perno sferico:

1. Spingere il fermaglio in direzione della scanalatura con un cacciavite
2. Estrarre la sede dal perno sferico
3. Spingere indietro il fermaglio
4. Applicare la sede di perno sferico ed innestarla esercitando forza

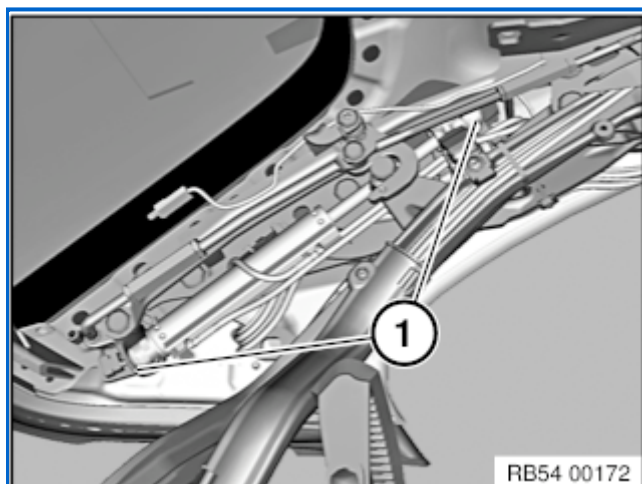

Smontare il cilindro idraulico:

- Spingere verso l'alto i fermagli di sicurezza (1).
- Sfilare lateralmente la sede di perno sferico.
- Sfilare il cilindro idraulico.

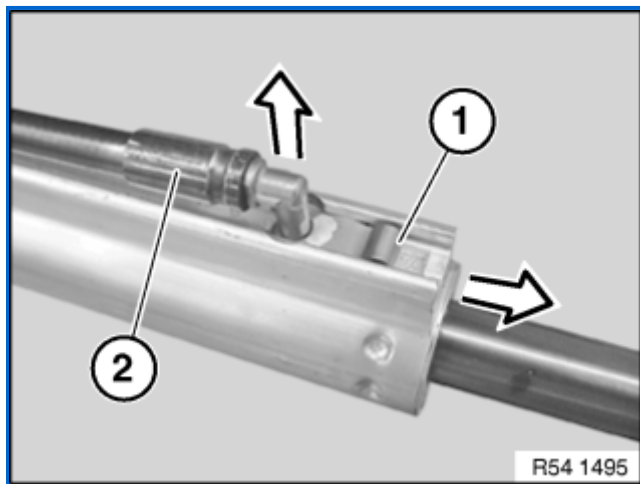

Solo in caso di sostituzione:

Scollegare le tubazioni idrauliche dal cilindro.

Attenzione!

Proteggere i punti di giunzione (tubazioni e cilindri) dalle gocce d'olio, ad es., con un panno.

Rispettare le marcature dei tubi flessibili.

Separare le fascette fermacavi.

Spingere la sicura (1) in basso ed in alto sul cilindro usando un cacciavite.

Sfilare le tubazioni idrauliche (2).

Solo lato destro:

Sbloccare il collegamento a spina del sensore Hall e staccarlo.



Avvertenza per il montaggio:

- Eseguire un controllo di funzionamento
- controllare il [livello dell'olio](#)